

## NÁVOD K ÚDRŽBĚ

Získali jste okna **TROCAL 76 MD a TROCAL 76 AD**, jejichž kvalita je odzkoušena.

**Základní materiál** – je vysokohouževnaté PVC zušlechtné speciálně pro okna. Zvláštní tvar profilu vzniká extruzí. Při ní je plast vytlačován přes tvarovou trysku při vysokých teplotách a hned poté v požadovaném tvaru ochlazován. Tato technologie umožňuje vyrobít složitý tvar profilu potřebný pro výrobu oken.

**Těsnění** je z materiálu, který odolává povětrnostním vlivům a nepraská ani po letech. Spolehlivě těsní okna. Po obvodu je těsnění zasunuto v drážce, v rozích přilepeno speciálním lepidlem.

**Kování** je z materiálů odolných vůči rzi, resp. z materiálů ošetřených proti rezivění. Je nastaveno tak, aby okna optimálně fungovala. Pro lehkost chodu potřebují pohyblivé části několik kapek oleje (viz údržba).

**Moderní izolační trojskla** zadržují teplo v místnosti a většinu hluku venku. Jsou složena ze tří tabulí, mezi kterými je vzduchový polštář nebo speciální plyn (neškodný).

### Návod k použití

Pro otevírání i sklápění okna se používá pouze jedna ovládací klíčka. Pomocí této klíčky ovládáte jednou rukou všechny funkce okna.

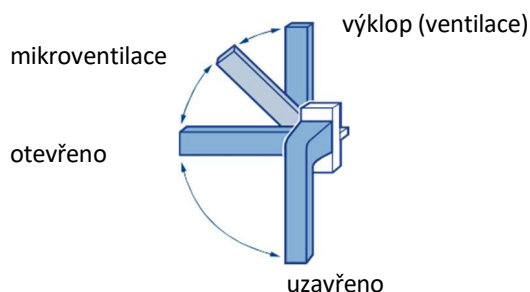

### Otevírací – sklápěcí okna TROCAL nabízejí 3 možnosti větrání:

- Speciální spárové větrání** (nastavení klíčky viz návod k použití). Malá spára, která vznikne v horní části okna, stačí na přísun dostatečného množství čerstvého vzduchu.
- Sklopné nastavení** – doporučuje se při potřebě většího větrání.
- Nárazové větrání** je obzvláště šetrné a lze je použít u všech otevíracích oken. Při něm se vypne topení nebo se nastaví na nižší teplotu a co nejvíce se otevrou všechna okna. Stačí zpravidla několik minut, aby byl v místnosti dostatek čerstvého vzduchu. Potom se topení opět nastaví na vyšší teplotu a okna se zavřou.

### Čištění rámu a okenních tabulí

Protože plastová okna mají hladký povrch, dají se snadno čistit. Rovněž tak skleněné tabule.

Na čištění nepoužívejte mechanické čistící prostředky, kterými by se jejich povrch poškrábal.

Když se na okna dostane nečistota ze stavby, je třeba ji odstranit obzvláště opatrně. Zrnka písku mohou zanechat na okně viditelné škrábance a mohou způsobit zadření kování.

Na čištění okenních rámu i skel doporučujeme vlažnou vodu s jemným domácím čistícím prostředkem.

Prostředky, jako nitroředidla a jiná rozpouštědla, jsou zásadně nevhodné.

Nálepku ze skel neodstraňujte nožem, ostrým železem nebo podobnými nástroji. Mohou zanechat škrábance.

Nálepku navlhčete vlažnou vodou a opatrně setřete.

### Údržba

Okna TROCAL vyžadují minimální údržbu. Je třeba si všimnout pouze několika bodů.

Pohyblivé části kování je třeba olejovat v závislosti na tom, jak často je používáte, v průměru jednou za rok.

Doporučuje se použít např. olej na šicí stroje. Přebytečný olej setřete měkkým hadříkem, aby se nevytvořila špinavá místa.

Pro zachování vodotěsnosti oken je třeba dbát, aby odvodňovací otvory v rámu zůstaly čisté, beze zbytků malty, listí, špíny apod.

Eventuálně je vyčistěte kouskem drátku.

Pokud dojde k uvolnění těsnění při mytí oken, zatlačte jej zpět do drážky a vše je v pořádku.

## Orosení

Všude kde se zdržují lidé, kde se vaří, myje, pracuje, se vypařuje voda a dostává se do vzduchu. Také zdi a rostliny uvolňují vlhkost. Například jedna spící osoba odpaří do vzduchu za 8 hodin 0,5 l vody. Tato vlhkost se musí dostat z místnosti ven. Když je vlhkost ve vzduchu příliš vysoká, kondenzuje voda, která je obsažena ve vzduchu, na plochách s nízkým pohybem vzduchu, například na okenních tabulích, výklencích ve zdech atd. Běžně se toto označuje jako orosení.

Výsledkem toho je, že se orosí okna a na zdech se vytvoří skvrny od plísně.

Proti tomu je třeba v první řadě snížit vlhkost vzduchu větráním nebo topením. Když se ve staré zástavbě umístí nová okna, je nutná změna větracích zvyklostí. Stará okna byla často tak netěsná, že se prakticky stále větralo a tím docházelo ke ztrátě energie. Protože nová okna jsou těsná, je při příliš velké vlhkosti vzduchu čas od času nutné cílené větrání intenzivním nárazovým větráním (viz větrání)

- ráno všechny místnosti 10 – 20 minut
- v průběhu dne 3 - 4x po pěti minutách

## Návod k údržbě okna a kování

Aby byla zachována plnohodnotná funkčnost a dlouhodobá užitná hodnota oken, je nutné provádět jednou za rok několik jednoduchých úkonů. Hladkost chodu kování pravidelně zkoušejte a vizuálně kontrolujte opotřebení jednotlivých dílů. Případně dotáhněte připevňovací šrouby. Je možné, že po několika letech častého používání bude třeba některé díly vyměnit. Kromě toho musí být nejméně jednou ročně provedeny následující úkony údržby:

- Všechny pohyblivé díly a všechny uzavírací body celoobvodového kování musí být promazány. Pro promazávání a čištění je možno používat jen takové prostředky, které nenarušují antikorozi ochranu kování (doporučujeme vazelinu k tomuto účelu dodávanou výrobcem kování). Viditelná část kování umístěná na křídle má na sobě vyraženy symboly kapky a nápis „Olej“. Symboly jsou vždy vyraženy v místě malého otvoru, do kterého vazelinu, případně olej aplikujeme.
- Všechny pohyblivé díly kování - obzvláště v místě tzv. rohového vedení a nůžek – musí být seřizeny. Seřízení a výměnu dílů, vysazování a zavěšování otevíravých křídel může provádět jen odborně způsobilá firma.
- Prohlédněte vizuálně stav a funkčnost těsnění. V případě poškození nebo deformace lze výměnu těsnění objednat.

**UPOZORNĚNÍ:** jak již bylo uvedeno výše, pravidelně kontrolujte čistotu odvodňovacích drážek a otvorů ve spodní části rámu.

## Seřizování

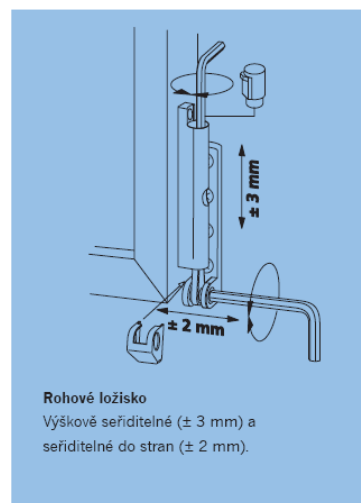
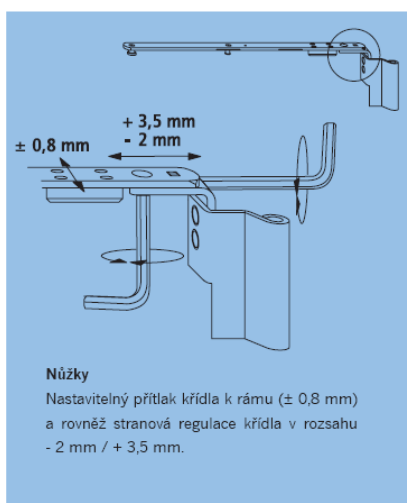
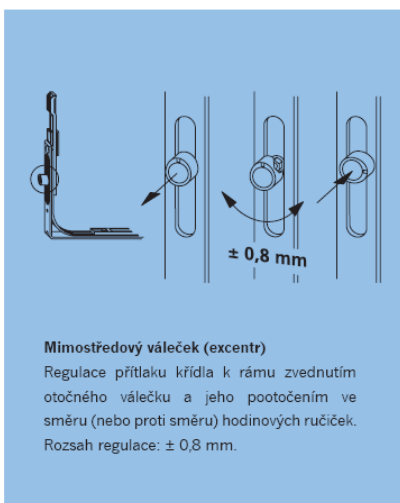

# Promazávání

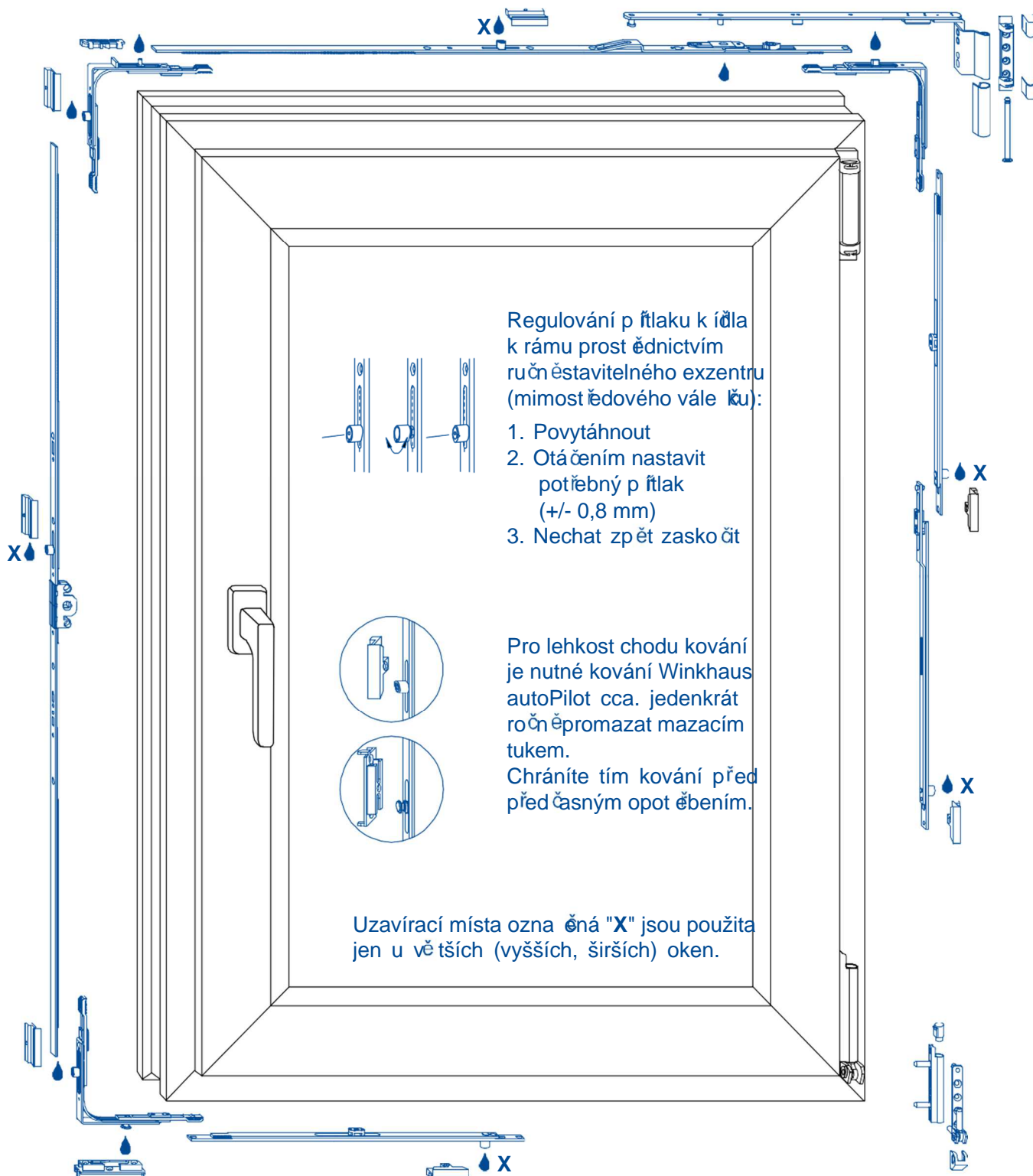

Regulování p ťtlaku k ťdla k rāmu prost ědnictvīm ruĉn ěstavitelněho exzentru (mimost ědověho vāle kěu):

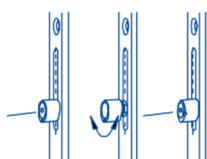

1. Povytāhnout
2. Otāĉenīm nastavit pot ťbně p ťtlak (+/- 0,8 mm)
3. Nechat zp ět zasko ět

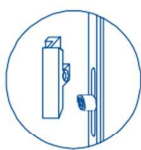

Pro lehkost chodu kovāně je nutně kovāně Winkhaus autoPilot cca. jedenkrāt roĉn ěpromazat mazacīm tukem.

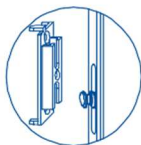

Chrāněte těm kovāně p ťed p ťed ěasněm opot ěbenīm.

Uzavěracě města ozna ěnā "X" jsou pouŹita jen u vě t ťich (vy ť ťich, ťir ťich) oken.

## Bezpečnostní opatření a pokyny

Zavřené křídlo

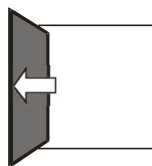
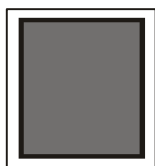

Udeření křídla o hranu okenního otvoru (ostění okna)

Vyklopené křídlo

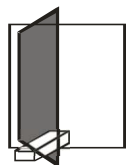

Nedovolené předměty mezi křídlem a rámem (v otevřené poloze)

Křídlo v poloze úsporného větrání (mikroventilace)

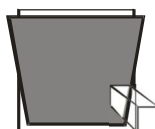
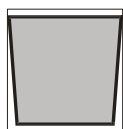

Nedovolené předměty mezi křídlem a rámem (ve vyklopené poloze)

Otevřené křídlo

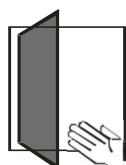
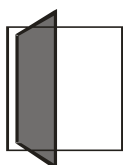

Nebezpečí poranění při rychlém uzavření okna (v otevřené poloze)

POZOR: nesprávné používání

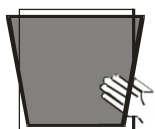

Nebezpečí poranění při rychlém uzavření okna (ve vyklopené poloze)

POZOR: nebezpečí



Nebezpečí vypadnutí z okna

Nedovolené zatížení křídla

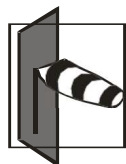
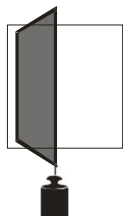

Nebezpečí poranění při silném větru